

## Funkcje

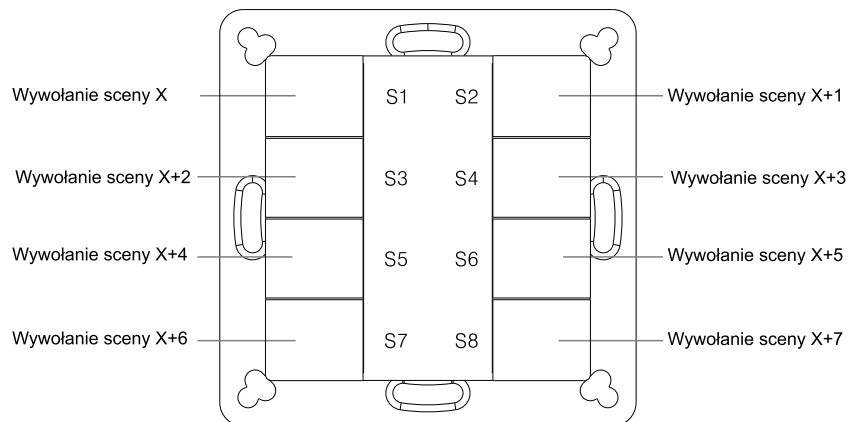

Przód

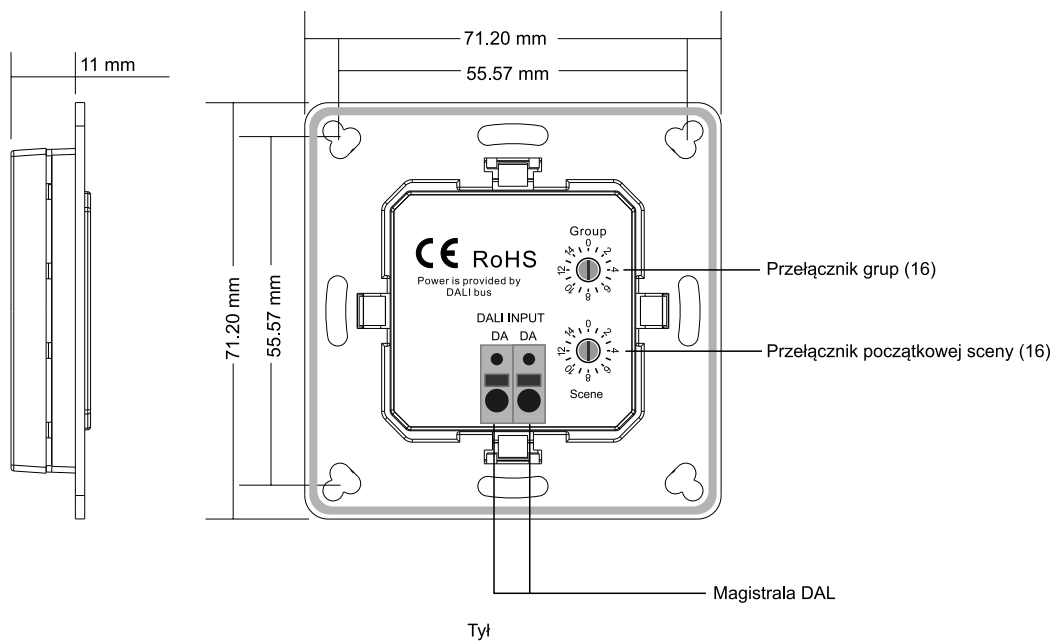

## Dane techniczne

Interfejs	DALI
Zasilanie	Z magistrali DALI
Pobór prądu	30mA
Temperatura pracy	0-40°C
Wilgotność	8% to 80%
Wymiary	71.2x71.2x13.6mm

## Schemat podłączenia

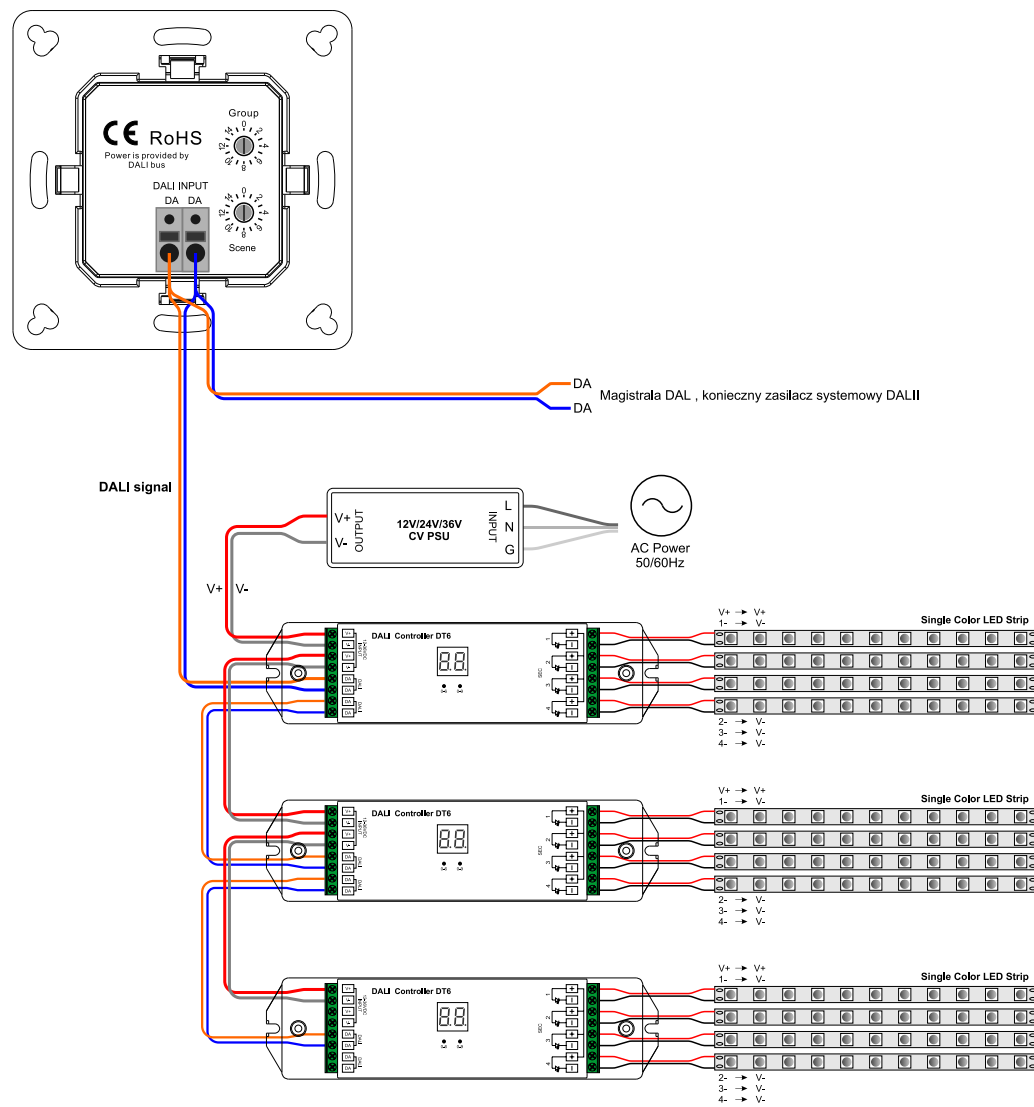

## Uwagi:

- NIE podłączaj urządzenia przy włączonym zasilaniu
- NIE wystawiaj urządzenia na działanie wilgoci.

## Ustawianie

1. Wykonaj okablowanie zgodnie ze schematem połączeń.
2. Ustaw początkowy numer grupy za pomocą przełącznika obrotowego z tyłu: (do wyboru 0-15)
  - Ten sterownik DALI umożliwia wysyłanie poleceń wyboru scen do jednej grupy urządzeń DALI lub wszystkich. Przełącznik obrotowy z tyłu służy do wybierania grup, które chcesz kontrolować.
  - Gdy pozycja strzałki przełącznika obrotowego wynosi 0, klawisze sterują wszystkimi 16 grupami urządzeń (broadcast).

Pozycja przełącznika grup	0	1	2	3	4	5	6	7	8	9	10	11	12	13	14	15
Kontrolowana grupa	Broadcast	0	1	2	3	4	5	6	7	8	9	10	11	12	13	14

3. Ustaw początkowy numer sceny za pomocą przełącznika obrotowego z tyłu: (do wyboru 0-15)
  - Gdy pozycja strzałki przełącznika znajduje się w pozycji X (0-15), przycisk S1 wywołuje scenę X, przycisk S2 scenę X+1, itd.

Pozycja przełącznika scen	0	1	2	3	4	5	6	7	8	9	10	11	12	13	14	15
Wywołana scena przez S1	0	1	2	3	4	5	6	7	8	9	10	11	12	13	14	15
Wywołana scena przez S2	1	2	3	4	5	6	7	8	9	10	11	12	13	14	15	0
Wywołana scena przez S3	2	3	4	5	6	7	8	9	10	11	12	13	14	15	0	1
Wywołana scena przez S4	3	4	5	6	7	8	9	10	11	12	13	14	15	0	1	2
Wywołana scena przez S5	4	5	6	7	8	9	10	11	12	13	14	15	0	1	2	3
Wywołana scena przez S6	5	6	7	8	9	10	11	12	13	14	15	0	1	2	3	4
Wywołana scena przez S7	6	7	8	9	10	11	12	13	14	15	0	1	2	3	4	5
Wywołana scena przez S8	7	8	9	10	11	12	13	14	15	0	1	2	3	4	5	6

## Montaż

